

ご注意

取付に制限がございます。

下記内容をご確認の上、お買い求めください。

●リヤ専用設計。

本製品

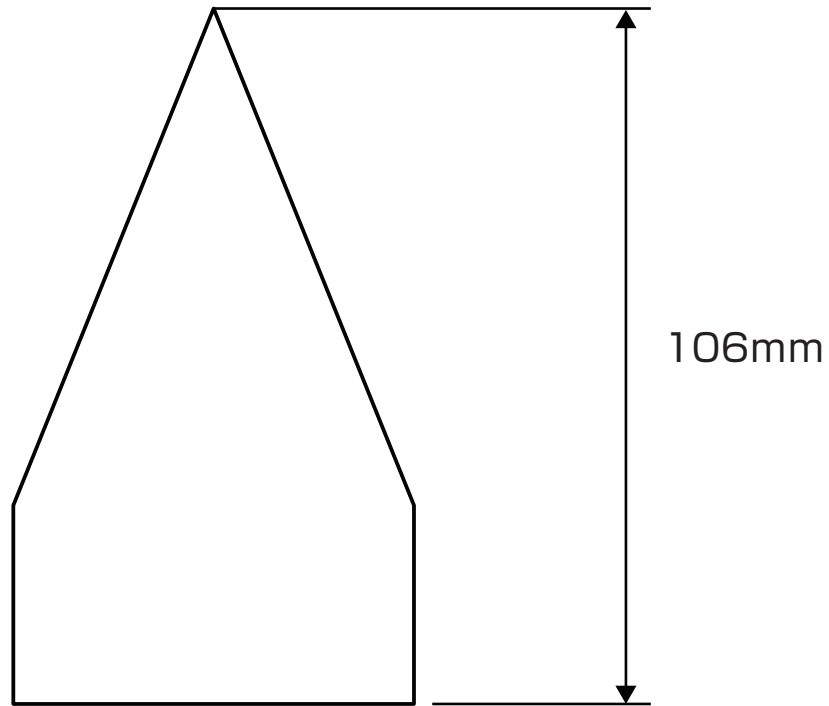

適合ボルトナット (装着できるボルトナット)

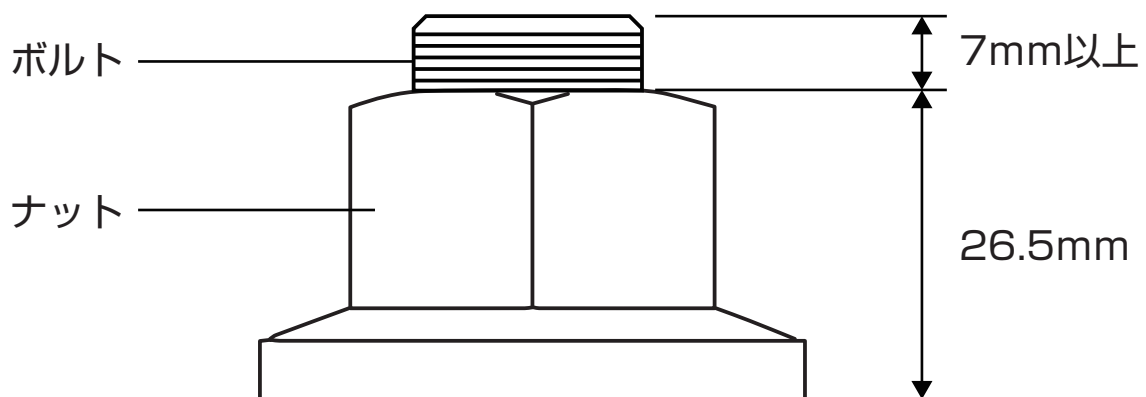

上図のように、ナットからボルトが7mm以上突き出していることを確認して下さい。この突き出しているボルトにねじ込み、締め付けします。

※7mm以下の場合には取付けできません。

※フロントには取付けできません。